

NLP

Schritt für Schritt zum Ziel

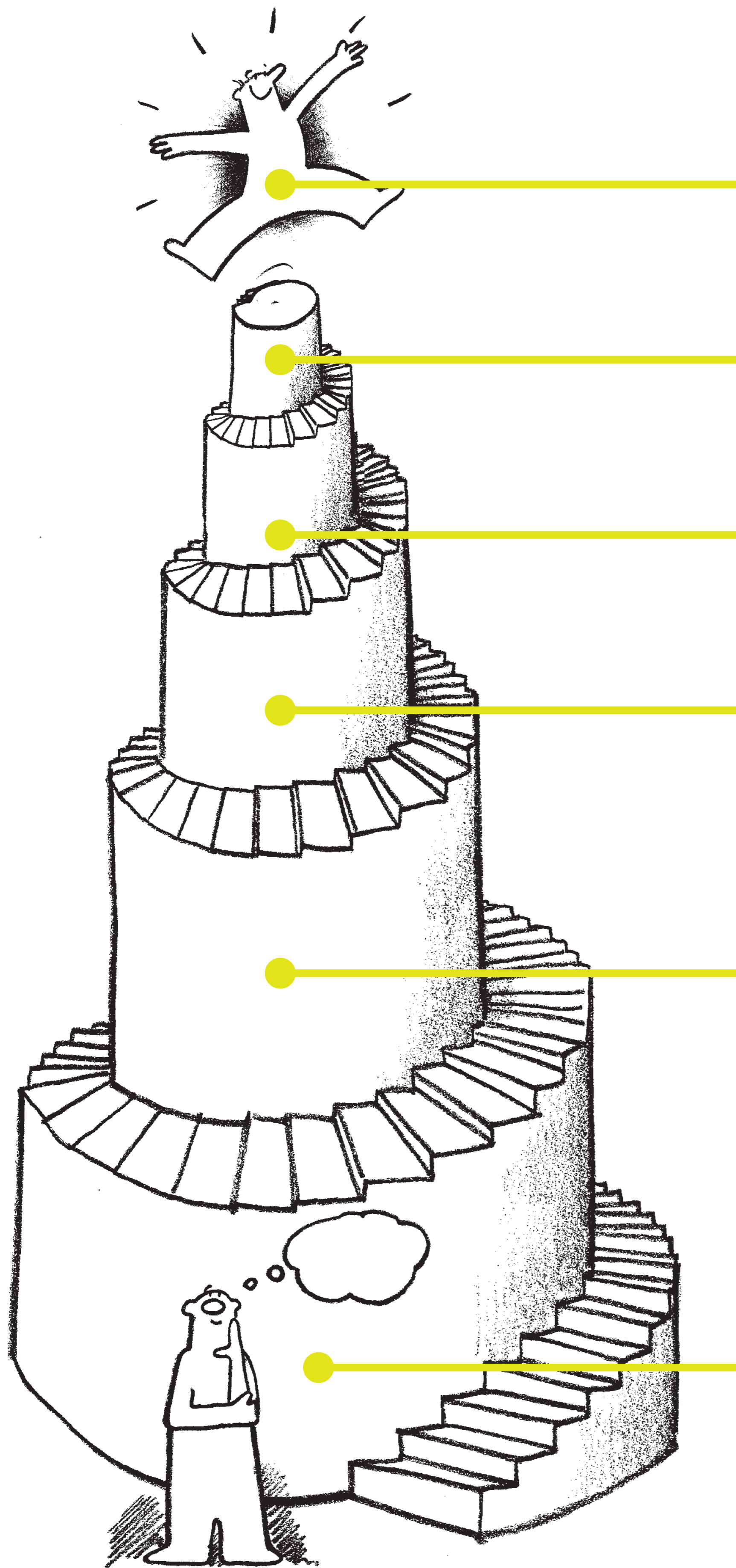

Erfolg als Folge

Ressourcen

(Methode/Modell/Instrument)

Ökologie

Smarte Ziele

Beziehung /Rapport

Problem/Wunsch/Ziel

„Die Methode ist die Mutter des Gedächtnisses“

Jede Reise beginnt mit dem ersten Schritt. In unserer Arbeit mit dem Problem, dem Ziel, dem Wunsch unseres Coachees. Um zu arbeiten, brauchen wir zuerst eine tragfähige Beziehung. Der kürzeste Weg setzt voraus, das Ziel zu kennen, das wir als nächstes vereinbaren. Was ist der Vorteil des heutigen Zustands: die Ökologie? Soll der Veränderungsprozess

gelingen müssen wir sie erhalten. Doch dann geht es darum, neue, kreative Wege zu finden, die Vorteile des Alten zu sichern und das Neue zu erreichen. Dazu suchen und installieren wir mit den NLP Methoden die Ressourcen.

NLP ist die Methode, mit welcher der Erfolg die logische Folge ist.